

DINAMOMETRO SERIE OCS

Dinamometro robusto con autonomia di funzionamento pari a 70 ore di utilizzo continuato; dotato di serie di grillo superiore e gancio inferiore. Telecomando per gestione del dinamometro a distanza.

CARATTERISTICHE TECNICHE

- Display a LED da 30mm ad alta luminosità.
- Precisione: +/- 0.05% del fondoscala.
- Tastiera multifunzione, a 4 tasti.
- Contenitore in acciaio verniciato.
- In dotazione: grillo superiore, gancio inferiore e telecomando.
- Autonomia di lavoro: 70 ore circa; funzione di autospegnimento in caso di inutilizzo prolungato.
- Alimentazione: Batteria ricaricabile interna; alimentatore 230Vac incluso
- Imballo:
 - OCS3T: dimensioni 440x420x320mm - peso 16kg circa.
 - OCS5T: dimensioni 440x420x320mm - peso 22kg circa.
 - OCS10T: dimensioni 630x670x700mm - peso 50kg circa.

FUNZIONI

- Zero;
- HOLD (congelamento del peso);
- Netto/Lordo;
- Memorizzazione pesate;
- Totalizzazione;
- Conversione kg/lb.

DIMENSIONI IN MM

	A	B	C	D	E
OCS3T	320	600	40	45	75
OCS5T	360	660	52	45	75
OCS10T	480	840	60	52	90,5

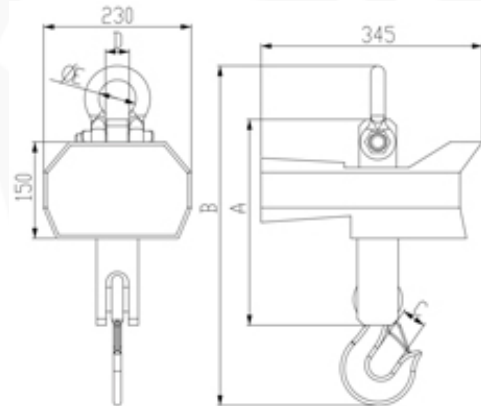

Dinamometro: Versioni disponibili

Codice	Portata max kg	Divisione standard kg
OCS3T	3000	1
OCS5T	5000	2
OCS10T	10000	5