

TENSIOMETRO DIN8 A

Descrizione

Tensiometro portatile elettronico per la misura della tensione su cavi e cinghie di trasmissione. La misura viene realizzata imponendo, tramite pressione manuale, una deformazione alla cinghia nella zona mediana del suo tratto libero e misurando la conseguente forza di reazione.

Una staffa con indici di riscontro, le cui dimensioni dipendono dalla gamma di funi/cinghie da misurare, assicura la realizzazione della corretta deformazione in relazione alla taratura dello strumento.

La misura della tensione è visualizzata sul display, dotato di impugnatura, collegato via cavo al tensiometro.

Ogni strumento viene dimensionato e calibrato per la gamma di cinghie a cui è destinato ed all'occorrenza corredato di una scheda di comparazione delle misure.

Caratteristiche tecniche

- Indicatore tensiometrico portatile di facile utilizzo e robusta esecuzione
- Elemento sensibile: cella di carico a compressione
- Posizionamento manuale dello strumenti sull'organi di misura
- Disponibile in varie misure in funzione delle dimensioni dei componenti da misurare
- Portata : 50 daN
- Visualizzatore digitale collegato via cavo, funzioni di azzeramento misura, memorizzazione della misura.
- Funzionamento a batterie ricaricabili
- Protezione IP55

Dotazione standard

- Dichiarazione di conformità CE
- Rapporto di calibrazione cella di carico e visualizzatore digitale

Accessori a richiesta e opzioni

- Valigetta di contenimento normale
- Valigia tecnica IP66
- Strumento in esecuzione IP66.

Sinergica Soluzioni S.r.l.

Via Verrotti Espansione 2 Int.4, 65015 Montesilvano(PE)

Tel. 085 4458815 - Fax 085 4680510

www.sinergica-soluzioni.com - e-mail info@sinergica-soluzioni.com

TENSIOMETRO DIN8 A

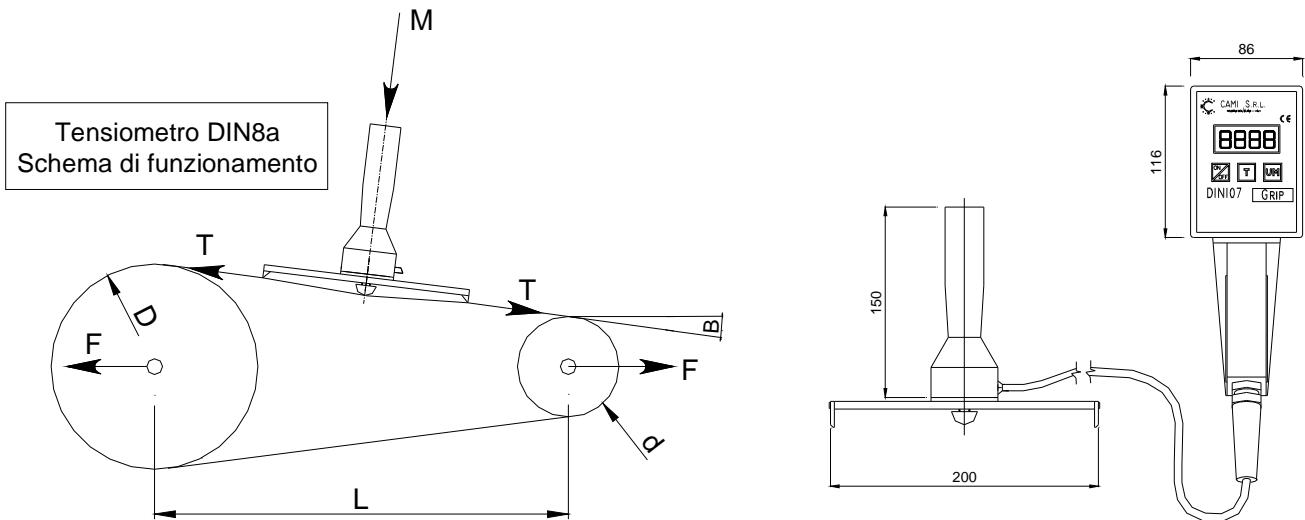

Sinergica Soluzioni S.r.l.

Via Verrotti Espansione 2 Int.4, 65015 Montesilvano(PE)

Tel. 085 4458815 - Fax 085 4680510

www.sinergica-soluzioni.com - e-mail info@sinergica-soluzioni.com

VERIFICA DELLA TENSIONE DELLE CINGHIE DELLE PULEGGE CON IL METODO DELLA FLESSIONE

- A) Misurare il tratto libero della cinghia tra le due pulegge (L).
- B) Al centro del tratto libero applicare con il dinamometro una forza **M** perpendicolare alla cinghia fino a flettere la cinghia di un valore **S** pari a 1,6 mm per ogni 100 mm di lunghezza del tratto libero ($S = L * 1.6 / 100$). Come indicazione per il corretto valore di deflessione utilizzare i due riscontri posti alle estremità della barra del dinamometro
- C) Confrontare il valore F misurato sul dinamometro con i valori di riferimento forniti dal costruttore delle cinghie; nella tabella sotto, divisi per sezione di cinghia, sono riportati, a titolo di riferimento, i valori consigliati da molti costruttori.

Nota: nelle cinghie nuove è prassi porre la prima tensione ad un valore pari al doppio del valore minimo, e verificarne il valore durante le prime 24/48 ore di rodaggio

SEZIONE	Diametro puleggia minore [mm]	Forza M [N]		
		0 ÷ 10 m/s	10 ÷ 20 m/s	20 ÷ 30 m/s
SPZ	67 ÷ 95	12 ÷ 18	10 ÷ 16	8 ÷ 14
	> 95	19 ÷ 26	17 ÷ 24	15 ÷ 22
SPA	100 ÷ 140	22 ÷ 32	18 ÷ 26	15 ÷ 22
	> 140	33 ÷ 48	27 ÷ 40	23 ÷ 34
SPB	160 ÷ 265	38 ÷ 56	32 ÷ 50	28 ÷ 42
	> 265	57 ÷ 72	51 ÷ 64	43 ÷ 58
SPC	224 ÷ 355	72 ÷ 102	60 ÷ 90	50 ÷ 80
	> 355	103 ÷ 132	91 ÷ 120	81 ÷ 110
A			7 ÷ 10	
B			16 ÷ 24	
C			29 ÷ 48	
D			58 ÷ 86	
E			96 ÷ 143	

Sinergica Soluzioni S.r.l.

Via Verrotti Espansione 2 Int.4, 65015 Montesilvano(PE)

Tel. 085 4458815 - Fax 085 4680510

www.sinergica-soluzioni.com - e-mail info@sinergica-soluzioni.com